

**PRO**

# THAICON

**ИНСТРУКЦИЯ  
ПО ЭКСПЛУАТАЦИИ  
И МОНТАЖУ**

**УМНЫЙ КЛИМАТ: ТЕХНОЛОГИИ. ВОЗДУХ. КОНТРОЛЬ**

## **VRF Системы**

**ВНУТРЕННИЙ БЛОК НАСТЕННОГО ТИПА**

**TP-VWxxxMV6-V1A**



**THAICON-CLIMATE.COM**

# ПРЕДИСЛОВИЕ

Уважаемый пользователь!

Благодарим за приобретение и использование нашей продукции. Следует внимательно ознакомиться с информацией данного руководства касательно монтажа, эксплуатации, обслуживания и устранения неполадок, чтобы получить знания, достаточные для выполнения данных процедур и надлежащей эксплуатации оборудования.

Данное руководство применимо только к перечисленным моделям внутренних блоков. Информацию по эксплуатации и монтажу наружных блоков или внутренних блоков иных моделей см. в соответствующих руководствах.

Для того, чтобы обеспечить надлежащие монтаж и эксплуатацию устройства, необходимо следующее:

- Ⓢ Строго следовать требованиям в данном руководстве.
- Ⓢ Все иллюстрации и материалы в данном руководстве приведены только в качестве справочной информации. Конструкция оборудования постоянно совершенствуется и обновляется без предварительного уведомления.
- Ⓢ Для улучшения характеристик и продления срока службы оборудования необходимо выполнять ее регулярную очистку и проводить техническое обслуживание. Перед началом сезонной эксплуатации оборудования следует обратиться в авторизованный сервисный центр, где возможно предоставление профессионального обслуживающего персонала для выполнения платных услуг по очистке, обслуживанию и осмотру оборудования.
- Ⓢ После прочтения данное руководство следует хранить надлежащим образом для обращений к нему в будущем при необходимости.

Примечания:

- Для различных моделей доступны панели, проводные и дистанционные пульты управления в разных версиях. Все дополнительные или вспомогательные компоненты должны поставляться производителем.
- Приведенные в руководстве иллюстрации служат только для пояснения, поэтому внешний вид и функциональность могут незначительно отличаться от конструкции приобретенного оборудования. Следует учитывать внешний вид конкретной модели.



# THAICON

## ОГЛАВЛЕНИЕ

Техника безопасности.....	4
Описание кондиционера.....	7
Пульт дистанционного управления.....	11
Техническое обслуживание блока.....	16
Неисправности.....	18
Монтаж блока.....	20
Настройка системы .....	24
Пробный запуск.....	26



# ТЕХНИКА БЕЗОПАСНОСТИ

## Условия эксплуатации блока

Запрещено монтировать кондиционер там, где существует опасность утечки легко-воспламеняющихся газов. В случае утечки и скопления газа вокруг блока возможно его возгорание.

Перед воздухозаборным и воздуховыпускным отверстиями блока не должно быть препятствий. Необходимо обеспечить хорошую циркуляцию воздуха.

Вблизи блока должны отсутствовать источники электромагнитных помех.

## Особенности режима обогрева

При запуске кондиционера в режиме обогрева двигатель вентилятора внутреннего блока автоматически останавливается на 2-5 минут, чтобы предотвратить подачу холодного воздуха в помещение. Продолжительность этого процесса зависит от температуры воздуха внутри и снаружи помещения.

## Процедура оттайки в режиме обогрева

- При работе системы в режиме обогрева для повышения эффективности автоматически запускается процедура оттайки наружного блока (на 2-10 минут), после чего из него сливается образовавшаяся вода.
- Во время оттайки электродвигатели вентиляторов наружного и внутреннего блоков перестают работать.

## Проверки оборудования перед эксплуатацией

Первый запуск блока

1. Проверить правильность монтажа блока.
2. Проверить наличие элементов питания в пульте дистанционного управления.
3. Проверить подключение блока к источнику питания.

Запуск блока после длительного периода простоя

После длительного периода простоя блока перед началом эксплуатации необходимо выполнить тщательную проверку, обратив внимание следующие моменты:

- Необычный запах или запах гари от кабеля питания или штепсельной вилки.
- Посторонний шум и вибрация во время работы блока.
- Протечки воды из блока.
- Электрический заряд на корпусе блока.
- Иные нестандартные ситуации или неполадки.

При появлении таких неисправностей во избежание несчастных случаев следует немедленно выключить кондиционер, отключить электропитание и обратиться в сервисный центр.

## Меры предосторожности

1. Нельзя включать и выключать блок с помощью штепсельной вилки, т.к. это может привести к поражению электрическим током, возгоранию или иным опасностям.
2. Блок необходимо подключать к отдельной розетке. Нельзя использовать удлинители и подключать другие устройства к данной розетке. В противном случае возможно поражение электрическим током, возгорание или иные опасности.
3. Нельзя касаться выключателя мокрыми руками, т.к. это может привести к пора-

жению электрическим током.

4. Необходимо удостовериться в надежном креплении штепсельной вилки, иначе возможно поражение электрическим током, перегрев и возгорание.
5. Нельзя использовать поврежденный кабель питания или кабели с несоответствующими характеристиками, т.к. это может стать причиной поражения электрическим током и возгорания.
6. Нельзя использовать предохранители, номинал которых не соответствует указанному в руководстве. Например, использование стальной или медной проволоки может привести к отказу оборудования или возгоранию.
7. Запрещено самостоятельно ремонтировать или перемещать систему кондиционирования, т.к. это может привести к возгоранию или несчастному случаю.
8. Нельзя распылять легковоспламеняющиеся аэрозоли вблизи кондиционера и на него, т.к. это может привести к возгоранию или взрыву. Необходимо соблюдать расстояние не меньше 1 метра до блока.
9. При возникновении неисправности необходимо немедленно выключить кондиционер. Продолжение эксплуатации при наличии неисправностей может привести к возгоранию, поражению электрическим током или несчастным случаям.
10. Нельзя устанавливать источники огня на пути воздушного потока, поступающего в кондиционер; это может привести к отравлению угарным газом из-за неполного сгорания топлива.
11. При эксплуатации кондиционера рядом с источниками огня необходимо регулярно проветривать помещение, в противном случае возможна опасность возникновения кислородного голодания.
12. Нельзя вставлять пальцы или какие-либо предметы в отверстия забора или подачи воздуха, иначе возможен выход кондиционера из строя или получение травмы.
13. Нельзя ставить на блок какие-либо предметы, т.к. это может привести к падению блока и несчастному случаю.
14. Необходимо избегать попадания воды на кондиционер, т.к. это может стать причиной поражения электрическим током.
15. В соответствии с действующими правилами электробезопасности источник питания кондиционера должен быть заземлен. Нельзя подключать кабель заземления к трубам газопровода или водопровода, которые не могут использоваться в качестве источников заземления. Это может привести к опасной ситуации.
16. Нельзя перегибать, тянуть, зажимать или подвергать перегреву кабель питания, т.к. это может привести к его повреждению. Использование поврежденного кабеля питания может стать причиной поражения электрическим током и возгорания.



## ОСТОРОЖНО

- Необходимо выполнять проверку дополнительного оборудования внутреннего и наружного блоков и при наличии повреждений необходимо немедленно выполнить ремонт во избежание несчастных случаев.
- Во избежание опасных ситуаций перед началом очистки или проведением технического обслуживания следует отключать кондиционер от источника электропитания.
- Электропитание внутреннего блока отключать не следует, даже во время длительного простоя, за исключением ситуации, когда все подключенные к одному и тому же наружному блоку внутренние блоки выключаются одновременно.

## ВНИМАНИЕ

- При использовании кондиционера в режиме охлаждения по возможности следует снизить воздействие солнечных лучей и теплого воздуха на охлаждаемое помещение.
- Необходимо избегать длительного воздействия потока воздуха на человека, т.к. это может нанести вред здоровью. Следует отрегулировать направление подачи воздуха путем настройки положения горизонтальных и вертикальных жалюзи, чтобы обеспечить равномерную температуру воздуха в помещении.
- Нельзя перекрывать воздушный поток со стороны забора и подачи воздуха внутреннего и наружного блоков, т.к. это может снизить эффективность работы кондиционера и даже привести к остановке системы.

# ОПИСАНИЕ КОНДИЦИОНЕРА

## Основные компоненты кондиционера

### Внутренний блок

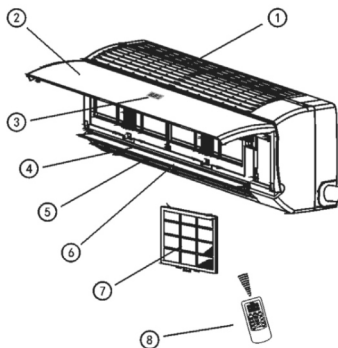

### Наружный блок

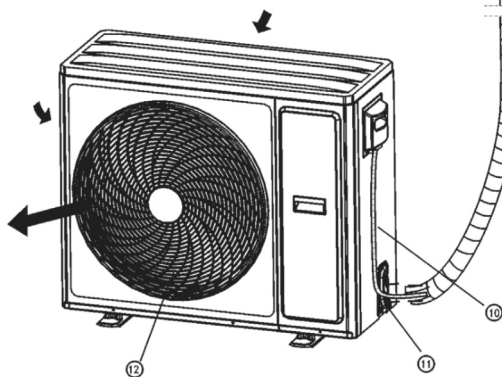

(1) Воздухозаборное отверстие

(2) Фронтальная панель

(3) Дисплей

(4) Воздуховыпускное отверстие

(5) Заслонка вертикальных жалюзи

(6) Заслонки горизонтальных жалюзи

(7) Воздушный фильтр

(8) Пульт дистанционного управления

(9) Трубопровод хладагента

(10) Кабель питания

(11) Запорный клапан

(12) Решетка воздуховыпускного отверстия



## Дисплей внутреннего блока и аварийный режим работы

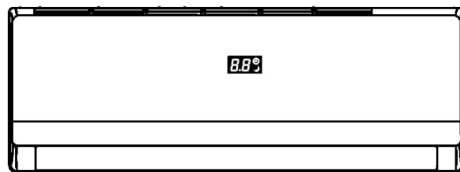

Если пульт дистанционного управления не работает, следует переключить блок в аварийный режим. У внутренних блоков данной модели кнопка аварийного выключения находится в нижнем правом углу на крышке блока управления.

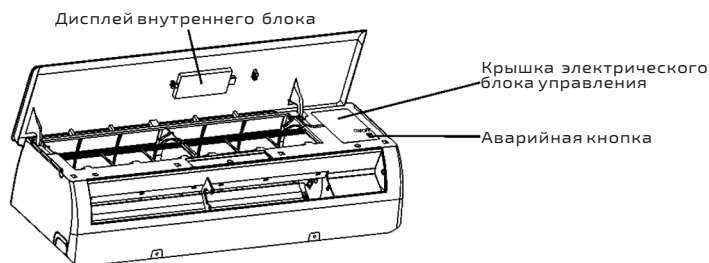

- При нажатии кнопки аварийного отключения в режиме ожидания раздается короткий звуковой сигнал, и кондиционер переходит в режим охлаждения.
- При нажатии кнопки аварийного отключения дважды в течение 3 секунд раздается два коротких звуковых сигнала, и кондиционер переходит в режим обогрева.
- При нажатии кнопки аварийного отключения при работающем кондиционере раздается долгий звуковой сигнал, и кондиционер отключается.

### ВНИМАНИЕ

- В аварийном режиме продолжают действовать функции защиты компрессора от частых пусков, защиты от подачи холодного воздуха, защиты от обмерзания, защиты от перегрева, защиты термистора и оттайки продолжают действовать.
- Выход из аварийного режима при получении блоком сигнала от пульта дистанционного управления на включение заданного режима.

## Функция защиты компрессора

Система защиты предотвращает повторный запуск блока в течение 3 минут после его выключения.

## Особенности режима обогрева

При запуске кондиционера в режиме обогрева двигатель вентилятора внутреннего блока автоматически останавливается на 3–5 минут, чтобы предотвратить подачу холодного воздуха в помещение. Продолжительность этого процесса зависит от температуры воздуха внутри и снаружи помещения.

## Процедура оттайки в режиме обогрева

- При работе системы в режиме обогрева для повышения эффективности автоматически запускается процедура оттайки наружного блока (на 2–10 минут), после чего из него сливается образовавшаяся вода.
- Во время оттайки электродвигатели вентиляторов наружного и внутреннего блоков перестают работать.

## Условия эксплуатации

Для эффективной и безопасной работы кондиционер следует использовать при нижеприведенных температурных условиях:

Режим охлаждения	Температура наружного воздуха	-5°C–52°C
	Температура воздуха помещения	16°C–32°C
	Относительная влажность воздуха в помещении	Не выше 80% При работе установки в режиме охлаждения в среде с повышенной влажностью (при относительной влажности воздуха свыше 80%) возможно выпадение конденсата на поверхности внутреннего блока и протечки конденсата.
Режим обогрева	Температура наружного воздуха	-20°C–24°C
	Температура воздуха помещения	15°C–30°C

При эксплуатации вне указанных диапазонов может произойти срабатывание устройств защиты и выход кондиционера из строя.

## Устройства защиты (реле высокого давления)

Защитное устройство автоматически останавливает работу кондиционера, если он начинает работать с перегрузкой. При срабатывании устройства защиты кондиционер выключается, но индикатор работы продолжает гореть, и начинает мигать индикатор выборочной проверки.

Срабатывание защитного устройства возможно при следующих условиях:

В режиме охлаждения

- Перекрыто воздухозаборное или воздуховыпускное отверстие наружного блока.
- В воздуховыпускное отверстие наружного блока постоянно задувает сильный ветер.

В режиме обогрева



- Сильно загрязнен фильтр внутреннего блока.
- Перекрыто воздуховыпускное отверстие внутреннего блока

При срабатывании защитного устройства необходимо вручную отключить кондиционер, запускать его можно только после устранения неисправности.

#### **Сбой подачи электропитания**

- В случае сбоя подачи электропитания во время работы кондиционера необходимо остановить работу системы.
- При перезапуске кондиционера после сбоя подачи электропитания будет мигать индикатор работы на пульте дистанционного управления.
- Для повторного запуска кондиционера следует нажать кнопку включения/выключения.

При нарушении работы кондиционера из-за грозы или влияния вблизи находящихся автомобилей или мобильных устройств необходимо вручную отключить сетевой выключатель, а для перезапуска кондиционера повторно нажать кнопку включения/выключения.

#### **Понятие мощности обогрева**







- В режиме обогрева система кондиционирования поглощает тепло от наружного воздуха и передает его в помещение. При понижении температуры наружного воздуха уменьшается количество передаваемого тепла, т.о. снижается теплопроизводительность кондиционера. Это принцип работы теплового насоса.
- При понижении температуры наружного воздуха уменьшается мощность обогрева системы. В этом случае рекомендуется использовать дополнительное оборудование для обогрева.
- При эксплуатации кондиционера в холодных регионах с очень низкими наружными температурами повысить мощность обогрева можно путем использования дополнительных обогревателей.

# ПУЛЬТ ДИСТАНЦИОННОГО УПРАВЛЕНИЯ



## Назначение кнопок пульта управления

### Условия эксплуатации







№	Кнопка	Функциональное назначение
1		Включение/выключение кондиционера
2	TURBO	Включение/выключение режима TURBO (Турбообдув).
3	MUTE	Включение/выключение бесшумного режима работы
4		Нажать и удерживать в течение 3 секунд для включения/выключения функции GEN (ограничение потребляемого тока) (наличие функции зависит от модели блока).
5	ECO	Включение/выключение энергосберегающего режима работы.
6		Нажать и удерживать в течение 3 секунд для включения/выключения функции дежурного обогрева не ниже 8°C (наличие функции зависит от модели блока).
7	TIMER	Настройка таймера включения/выключения.
8		Увеличение значения температуры или времени таймера.
9		Уменьшение значения температуры или времени таймера.
10		Включение/выключение режима качания или настройка положения горизонтальных жалюзи
11		Включение/выключение режима качания или настройка положения горизонтальных жалюзи.
12	FAN	Настройка уровня скорости вращения вентилятора: auto/mute/low/mid-low/mid/mid-high/high/turbo (авто/бесшумный/низкий/пониженный/средний/повышенный/высокий/турбо).
13	DISPLAY	Включение/выключение подсветки дисплея блока.
14	SLEEP	Включение/выключение ночного режима работы.
15	ANTI-MILDEW	Включение/выключение функции защиты от образования плесени.
16	I FEEL	Включение/выключение функции оптимизации температуры.
17	GENTLE WIND	Включение/выключение функции легкого обдува при нажатии кнопки GENTLE WIND или при одновременном нажатии и удерживании в течение 3 секунд кнопок FAN и MUTE (наличие функции зависит от модели блока).
18	CLEAN	Включение/выключение функции самоочистки (наличие функции зависит от модели блока).
19	HEALTH	Включение/выключение функции ионизации воздуха.
20	CHILD LOCK	Включение/выключение функции блокировки от детей при одновременном нажатии кнопок MODE и TIMER.
21	WIFI	Сброс функции настроек WIFI при одновременном нажатии и удерживании в течение 3 секунд кнопок MODE и  .

- Индикация на дисплее и функции пульта дистанционного управления зависят от его модели.
- Форма и расположение кнопок и индикаторов могут отличаться в зависимости от модели, но их функции остаются прежними.
- При каждом нажатии кнопки пульта управления раздается подтверждающий звуковой сигнал от блока.

### Описание индикации на дисплее пульта дистанционного управления

№	Индикатор	Обозначение
1		Индикатор блокировки кнопок
2		Индикатор функции «Мягкое охлаждение»
3		Индикатор заряда элементов питания
4		Индикатор автоматического режима
5		Индикатор режима охлаждения
6		Индикатор режима осушения
7		Индикатор режима вентиляции
8		Индикатор режима обогрева
9		Индикатор температуры/таймера
10		Индикатор режима автоматического качания горизонтальных жалюзи
11		Индикатор режима автоматического качания вертикальных жалюзи
12		Индикатор бесшумного режима
13		Индикатор уровня скорости вращения вентилятора: Auto/mute/low/mid-low/mid/mid-high/high/turbo (авто/бесшумный/низкий/пониженный/средний/повышенный/высокий/турбо)
14		Индикатор режима TURBO
15		Индикатор подсветки дисплея блока
16	8H	Индикатор дежурного обогрева не ниже 8°C
17		Индикатор энергосберегающего режима
18		Индикатор функции GEN (ограничения потребляемого тока)



№	Индикатор	Обозначение
19		Индикатор работы по таймеру
20		Индикатор функции оптимизации температуры
21		Индикатор ночного режима работы
22		Индикатор функции самоочистки
23		Индикатор функции защиты от образования плесени
24		Индикатор функции ионизации воздуха

#### • **Установка элементов питания**

Если устройство не реагирует на сигнал или изображение на дисплее теряет яркость, это означает, что элементы питания разрядились и их следует заменить.

1. Снимите заднюю крышку, двигая ее в направлении стрелки.
2. Установите элементы питания, соблюдая полярность.
3. Установите заднюю крышку пульта ДУ на место.



#### • **Правила техник и безопасности при обращении с пультом ДУ**

- A. Не устанавливайте вместе старые и новые элементы питания, а также элементы питания разных типов.
- B. Если не планируете пользоваться пультом ДУ длительное время, извлеките из него элементы питания, чтобы избежать их протекания.
- C. Не располагайте пульт ДУ вблизи источников тепла, таких как электрические одеяла или отопительные приборы.
- D. Держите пульт ДУ на расстоянии не менее 1 метра от телевизоров и радиоприемников.
- E. Не допускайте попадания воды или других жидкостей на пульт ДУ.
- F. Не подвергайте пульт ДУ воздействию прямых солнечных лучей или яркого света.

#### **Внимание**

Если пульт ДУ не работает, замените элементы питания и попробуйте снова. В случае, если пульт по-прежнему не работает, обратитесь к дилеру.



# ТЕХНИЧЕСКОЕ ОБСЛУЖИВАНИЕ И РЕМОНТ

## Очистка

А. Очистка фильтра кондиционера или системы очистки воздуха (раз в месяц).



1. Снимите воздушный фильтр и откройте панель, чтобы извлечь его.
2. Очистите фильтр.
3. Установите фильтр на место.



Очистите фильтр щеткой для сбора пыли или водой. Если фильтр сильно засорен, его можно промыть теплой водой с добавлением нейтрального чистящего средства.

### Примечание

Не очищайте фильтр горячей водой с температурой выше 40°C. Не сушите фильтр при помощи открытого огня и не прикладывайте к нему усилия.

Установите фильтр и панель на место. Эксплуатация кондиционера без воздушного фильтра сокращает его производительность.

В. Очистка панели внутреннего блока:

1. Отключите кондиционер и извлеките вилку из розетки.
2. Снимите панель.
3. Протрите ее мягкой тканью. Протрите или промойте теплой водой с температурой не более 40°C в случае сильного загрязнения.
4. Не используйте для очистки агрессивные средства (например, бензин или полировальный порошок), поскольку они могут повредить устройство.
5. Не разбрызгивайте воду на поверхность внутреннего блока, это может привести к поражению электрическим током.
6. Установите панель на место и закрепите ее для пробного запуска.

## Техническое обслуживание и ремонт

Техническое обслуживание - важная составляющая эксплуатации домашней системы. Надлежащее техническое обслуживание значительно продлевает срок службы любой бытовой техники, включая кондиционеры. До, после и во время использования производите следующее техническое обслуживание кондиционеров:

А. В случае длительного простоя необходимо выполнить следующие действия:

1. Запустите вентилятор и дайте ему проработать в режиме вентиляции 3-4 часа, чтобы полностью просушить кондиционер.
2. Не следует отключать питание внутреннего блока даже в случае длительного простоя, за исключением ситуации, когда все подключенные к одному и тому же наружному блоку внутренние блоки выключаются одновременно.
3. Извлеките элементы питания из пульта дистанционного управления.

В. Возобновление эксплуатации после длительного простоя:



1. Очистите фильтр внутреннего блока. Воздушный фильтр внутреннего блока можно очищать только после выключения устройства и его обесточивания. Протрите внутренний блок мягкой тканью. Не очищайте его бензином, бензолом, растворами щелочи, абразивными порошками, растворителями, пестицидами и другими средствами, способными повредить устройство.
2. Убедитесь в том, что воздуховыпускные и воздухозаборные отверстия внутренних блоков не перекрыты и не засорены.
3. Проверьте надежность соединения заземления и целостность его проводника.

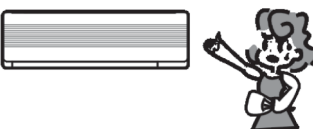
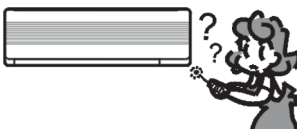
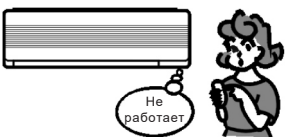
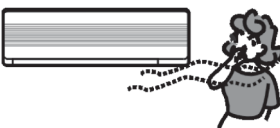

# ВИДЫ НЕИСПРАВНОСТЕЙ И МЕТОДЫ ИХ ИСПРАВЛЕНИЯ

Наличие следующих явлений не всегда указывает на неисправность кондиционера. Проверьте состояние системы самостоятельно, прежде чем обращаться в сервисный центр за ремонтом. Это поможет вам сэкономить время и средства.

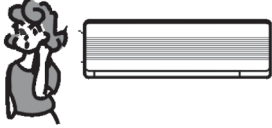
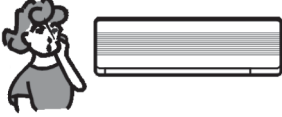
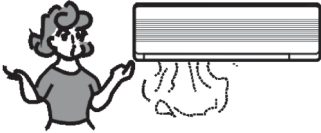
Описание проблемы	Возможные причины
<p>Кондиционер не работает</p> 	<ul style="list-style-type: none"><li>• Задана установка «Включение по таймеру».</li><li>• Сработало УЗО или перегорел плавкий предохранитель.</li><li>• Кабель питания не подключен.</li><li>• Элементы питания пульта ДУ разряжены.</li><li>• Сработало защитное устройство системы.</li></ul>
<p>Низкая эффективность охлаждения/обогрева</p> 	<p>Не закрыты двери и окна. Воздухозаборное или воздуховыпускное отверстия внутреннего и наружного блоков засорены.</p> <ul style="list-style-type: none"><li>• Неправильно задана температура.</li><li>• Воздушный фильтр засорен пылью.</li></ul>
<p>Неполадки в работе кондиционера</p> 	<ul style="list-style-type: none"><li>• Наличие сильных электромагнитных помех (например, значительный электростатический разряд, отклонения напряжения питания и т.д.), ведущих к сбоям в работе кондиционера. В такой ситуации следует извлечь вилку из розетки и вставить ее обратно через 2-3 секунды.</li></ul>
<p>Кондиционер не запускается сразу</p> 	<ul style="list-style-type: none"><li>• Кондиционер не может запуститься сразу же после переключения режима в процессе работы. Требуется подождать 3 минуты для перезапуска компрессора.</li></ul>
<p>От кондиционера исходит необычный запах</p> 	<ul style="list-style-type: none"><li>• Во время работы кондиционер накапливает запахи мебели и табачного дыма, которые затем попадают в помещение.</li></ul>

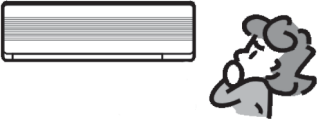
Описание проблемы	Возможные причины
<p data-bbox="165 156 477 201">Звук движения воды внутри кондиционера</p> 	<ul data-bbox="538 220 1014 284" style="list-style-type: none"> <li>• Этот звук вызван движением хладагента между внутренним и наружным блоками. Не является неисправностью.</li> </ul>
<p data-bbox="182 367 460 411">Устройство издает звуки «потрескивания»</p> 	<ul data-bbox="538 395 1014 515" style="list-style-type: none"> <li>• При запуске или остановке кондиционер может издавать характерный звук, который возникает из-за естественного расширения или сжатия деталей устройства при изменении температуры. Не является неисправностью.</li> </ul>
<p data-bbox="141 647 505 671">Из кондиционера выходит туман</p> 	<ul data-bbox="538 587 1014 850" style="list-style-type: none"> <li>• Это происходит потому, что пары воды в помещении конденсируются в туман холодным воздухом, выходящим из устройства в режимах охлаждения или осушения. Это не является неисправностью.</li> <li>• При слишком высокой относительной влажности воздуха в помещении, когда устройство продолжительное время работает в режиме охлаждения, из воздуховыпускного отверстия внутреннего блока может начать прокапывать вода.</li> </ul>
<p data-bbox="135 919 510 963">Отсутствие подачи воздуха после включения режима обогрева</p> 	<ul data-bbox="538 975 1014 1074" style="list-style-type: none"> <li>• Работа вентилятора останавливается до прогрева теплообменника внутреннего блока (2-5 минут), чтобы избежать подачи слишком холодного воздуха в помещение.</li> </ul>
<p data-bbox="115 1142 437 1201">Отсутствие подачи воздуха в течение 5-10 минут после включения режима</p> 	<ul data-bbox="538 1169 1014 1377" style="list-style-type: none"> <li>• Кондиционер автоматически начинает процедуру размораживания, и наружный блок выпускает пар, если температура в помещении слишком высокая или слишком низкая. По окончании размораживания кондиционер автоматически вернется к выбранному режиму работы.</li> </ul>



Описание проблемы	Возможные причины
<p>Кондиционер не принимает сигналы от пульта дистанционного управления</p> 	<ul style="list-style-type: none"> <li>• Проверьте, находится ли пульт в зоне действия сигнала и нет ли на пути сигнала каких-либо препятствий.</li> <li>• Проверьте, не разрядились ли элементы питания пульта и замените их при необходимости.</li> <li>• Проверьте, нет ли необычных помех для работы пульта дистанционного управления, частого переключения функций или неисправности пульта. Чаще всего для восстановления нормальной работы достаточно просто отсоединить питание и подсоединить его заново.</li> </ul>

Список принадлежностей кондиционера

Комплект поставки	Комплект внутреннего блока					
Наименование	Внутренний блок 	Инструкция по монтажу 	Монтажная панель 	Пульт ДУ 	Элементы питания 	Держатель пульта ДУ 
Количество	1	1	1	1	2	1

1. Проверьте наличие всех принадлежностей по упаковочному листу.
2. Упомянутые выше компоненты приведены в качестве примера, комплект поставки может отличаться в зависимости от выбранной модели и приобретенных дополнительных принадлежностей.

## ИНСТРУКЦИЯ ПО МОНТАЖУ

Перед началом монтажа внимательно изучите раздел «Меры предосторожности».

Во время монтажа устройства строго следуйте указаниям Руководства.

Перед началом монтажа внимательно изучите маркировку устройства.

 [Осторожно]

1. Монтаж устройства не может осуществляться пользователем самостоятельно. Он должен быть выполнен силами поставщика или квалифицированных технических специалистов.
2. Любые изменения в конструкциях здания должны соответствовать требованиям действующих строительных нормативов.

3. Устройство должно быть подключено к электросети указанными в руководстве или соответствующими действующим нормативам кабелями питания.
4. Программирование и настройка системы должны производиться сертифицированными специалистами в соответствии с действующими нормативами и требованиями данного Руководства.
5. Во время монтажа соблюдайте необходимые меры безопасности.
6. Не включайте электропитание, пока не будут завершены все монтажные работы.
7. Во время монтажа необходимо предусмотреть надлежащую вентиляцию помещения на случай утечки хладагента, чтобы его концентрация не превышала предельно допустимую.



[Меры предосторожности]

1. После проведения монтажа специалисты по монтажу должны объяснить пользователю правила эксплуатации и технического обслуживания кондиционера в соответствии с руководством. Пользователь обязан внимательно ознакомиться с данным руководством и хранить его в безопасном месте.
2. Запрещено устанавливать кондиционер в местах с высоким содержанием летучих масел (в том числе моторного масла) или паров сернистой кислоты, так как это может привести к серьезному снижению производительности устройства или повреждению его внутренних частей.
3. Используйте предохранители с надлежащей емкостью или выше.
4. Обязательно установите заземленное устройство остаточного тока.
5. Подключите провод заземления.
6. Если кондиционер устанавливается на металлические конструкции здания, необходимо обеспечить его заземление в соответствии с действующими правилами монтажа электроустановок.

#### Выбор места размещения

1. При монтаже блока необходимо предусмотреть достаточное пространство для технического обслуживания.
2. Несущая конструкция в месте монтажа должна быть в состоянии выдерживать вес внутреннего блока.
3. Выберите такое место, в котором на пути воздушных потоков устройства не будет препятствий, а на само устройство не будет воздействовать ветер.
4. Выберите такое место, в котором нет источников дыма или открытого огня, а также других источников тепла или опасных загрязнений
5. Устанавливайте кондиционер в таком месте, откуда поток воздуха будет равномерно распределяться по помещению
6. Постарайтесь подобрать такое место, в котором удобнее осуществить монтаж устройства.



# МОНТАЖ ВНУТРЕННЕГО БЛОКА

Монтажная схема внутреннего блока

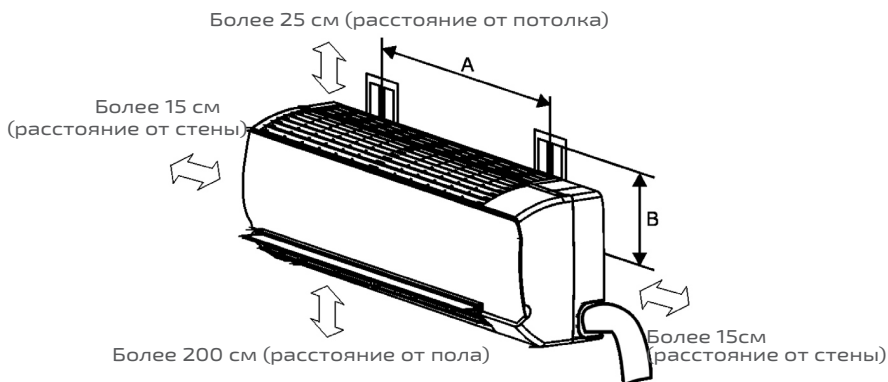

## ⚠ [Осторожно]

- Конструкция приобретенного вами кондиционера может незначительно отличаться от конструкции, представленной на рисунках.
- Расстояние между отверстиями А и В при монтаже внутреннего блока должно соответствовать фактическому расстоянию между отверстиями в стене.
- Если дренажный патрубок расположен с правой стороны внутреннего блока (как показано на схеме), его левый конец не должен быть более, чем на 10 мм ниже или выше правого конца, чтобы уклон не препятствовал выходу конденсата.
- Если дренажный патрубок расположен с левой стороны внутреннего блока, его правый конец не должен быть более, чем на 10 мм ниже или выше левого конца, чтобы уклон не препятствовал выходу конденсата.

## ⚠ [Важные при монтаже]

- Настенные блоки категорически запрещено устанавливать над диванами, столами и кроватями, в противном случае шум, возникающий при работе, будет создавать неудобства.
- Необходимо дозаправить дополнительное количество хладагента в соответствии с требованиями Руководства по монтажу. В противном случае будут возникать ошибки открывания электронного расширительного вентиля, ведущие к возникновению шума при движении хладагента.
- Соединительный трубопровод настенного блока не должен сужаться и деформироваться, в противном случае это приведет к неправильной работе клапана и возникновению шума.
- Длина трубопровода от наружного блока до самого дальнего внутреннего блока той же системы не должна превышать 30 метров, в противном случае будет происходить потеря давления и возникать шум.
- Расстояние между внутренними блоками одной системы не должно превышать 8 метров, в противном случае это может привести к неравномерному распределению хладагента.

- Расстояние между внутренним блоком и ближайшим ответвлением трубопровода одной системы не должно превышать 15 метров, в противном случае сопротивление трубопровода приведет к неравномерному распределению хладагента.

### Монтаж внутреннего блока

Установите монтажную панель и определите места для отверстий в стене

- 1) При помощи уровня выровняйте монтажную панель по горизонтали.

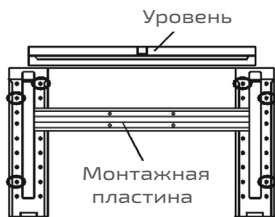

- 2) Определите места для отверстий в стене исходя из фактической ситуации. Через стену необходимо проложить защитный рукав. Техническая служба производит - ля требует использовать сверло диаметром 60 мм, чтобы соединительный трубопровод вместе с защитным рукавом свободно проходил через сквозное отверстие.

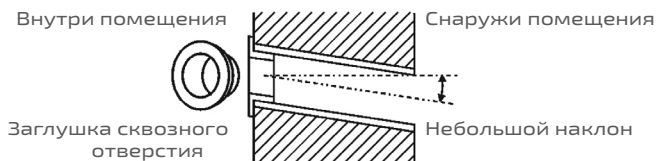

- 3) При сверлении отверстий ударной дрелью следует использовать ограничитель сверла с диаметром 6 мм. Если материал стены слишком рыхлый для ограничителя, его следует укрепить деревянным клином.
- 4) Запрещается использовать для монтажа настенного блока метод «цементный крепеж + расширительный крепеж». Правильный способ монтажа:
  - A. Цементный крепеж используется отдельно.
  - B. Используется метод «самонарезающий винт» + «расширительный крепеж».



- 5) Используйте не менее шести самонарезающих винтов для крепежа настенной панели. Винты должны быть укреплены в точках приложения нагрузки по обеим сторонам настенной панели.
- 6) После завершения установки настенной панели с силой потяните ее несколько раз. При этом панель не должна качаться или отрываться от стены.

Подведите трубопроводы и смонтируйте внутренний блок

- 1) Проложите соединительные трубопроводы, дренажный трубопровод и кабели питания. Дренажный шланг следует прокладывать снизу для улучшения дренажа. Кабель питания не должен переплетаться с соединительными кабелями внутреннего и наружного блоков.
- 2) Закрепите внутренний блок на настенной панели.

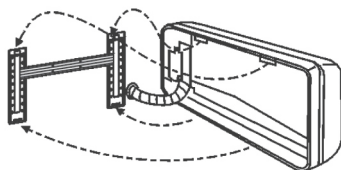

## УПРАВЛЕНИЕ СИСТЕМОЙ

Задайте соответствующий код платы управления внутреннего блока. Перед настройкой микропереключателей отключите основное питание и включите его после окончания настройки. Если питание не будет включено после настройки, она не будет иметь эффекта.

«■» означает положение микропереключателя, который настраивается на заводе в соответствии с моделью. Эту операцию должен выполнять квалифицированный специалист.



### • Функции переключателя (SW2)

Описание	Расположение микропереключателя	Описание	Расположение микропереключателя	Описание	Расположение микропереключателя	Описание	Расположение микропереключателя
Активация отслеживания открывания двери		Активация отслеживания открывания окна		Заводская настройка по умолчанию		Зарезервированная функция	
Отключение отслеживания открывания двери		Отключение отслеживания открывания окна		Зарезервированная функция		Зарезервированная функция	

• Заводская настройка типа внутреннего блока (SW3)

Тип	Расположение микропереключателя	Тип	Расположение микропереключателя	Тип	Расположение микропереключателя	Тип	Расположение микропереключателя
Фанкойл F1		Фанкойл F5		Компактный Q1		Фанкойл пост. тока F5	
Фанкойл F2		Блок с забором свежего воздуха F1		Компактный Q2		Фанкойл пост. тока Q8	
Фанкойл F3		Моноблок настенный ZD		Компактный Q8		Настенный блок	

• Положения микропереключателей выбора производительности (KNOB1)

Производительность	KNOB1	Производительность	KNOB1	Производительность	KNOB1	Производительность	KNOB1
1800 Вт	0	3600 Вт	2	5600 Вт	5	8000 Вт	8
2200 Вт	0	4500 Вт	3	6300 Вт	6		
2800 Вт	1	5000 Вт	4	7100 Вт	7		

Отображаемые коды неисправностей

- Коды неисправностей отображаются на цифровом дисплее



При наличии неисправности, первый разряд циферблата отображает 'd' или 'b', в второй - цифру от 1 до 9 либо символ 'A'. (К пример: **d8** при d8; **b8** при b8; **bA** при bA).

Второй разряд / Первый разряд	1	2	3	4	5
<b>d</b> Защита внутреннего блока	Внутренняя защита вентилятора (защита электродвигателя от заклинивания, защита от перегрузки вентилятора внутреннего блока, защита бесщеточного электродвигателя)	Защита вспомогательного электронагревателя	Защита от переполнения	Защита от обмерзания	Конфликт режимов
<b>b</b> Аппаратная неисправность внутреннего блока	Неисправность датчика температуры окружающего воздуха	Отказ датчика температуры на входе	Ошибка промежуточного датчика температуры	Отказ датчика температуры на выходе	Отказ датчика влажности

Второй разряд Первый разряд	6	7	8	9	A
d Защита внутреннего блока	Некорректный IP-адрес внутреннего блока (адрес не назначен, либо возник конфликт адресов)	Неверная настройка производительности на микропереключателе	Конфликт режимов		
b Аппаратная неисправность внутреннего блока	Отказ датчика температуры	Неисправность ЭСПЗУ внутреннего блока	Неисправность двигателя жалюзи	Ошибка MAC адреса внутреннего блока	Неверно задана модель устройства

## ТЕСТОВЫЙ ЗАПУСК

### [Осторожно]

- Перед проведением тестового запуска убедитесь, что все клапаны открыты.
  - Убедитесь в том, что выполняются меры электробезопасности.
  - Не запускайте систему в принудительном режиме, т.к. защита отключена, и может создаться опасная ситуация.
1. Выполняйте тестовый запуск только после полного завершения монтажа.
  2. Перед проведением тестового запуска убедитесь в выполнении следующих условий:
    - Наружные и внутренние блоки установлены правильно.
    - Трубопроводы и электропроводка смонтированы правильно.
    - В системе трубопроводов хладагента отсутствуют течи.
    - Конденсат стекает беспрепятственно.
    - Теплоизоляция выполнена должным образом.
    - Устройство надежно заземлено.
    - Длина трубопровода и количество заправленного хладагента записаны.
    - Напряжение в сети соответствует номинальному напряжению электропитания кондиционера.
    - Провести проверку на наличие препятствий перед воздухозаборными или воздуховыпускными отверстиями внутреннего и наружного блоков.
    - Откройте запорные клапаны газовой и жидкостной линий.
    - Включите электропитание и дайте устройству время прогреться.
  3. Установите по желанию заказчика держатель для пульта дистанционного управления. Положение держателя пульта должно быть таким, чтобы сигнал от пульта беспрепятственно доходил до внутреннего блока.
  4. Тестовый запуск
 

При помощи пульта дистанционного управления запустите кондиционер в режиме охлаждения и проверьте работу устройства. В случае обнаружения каких-либо неисправностей, руководствуйтесь разделом «Ремонт и техническое обслуживание» для их устранения.

## Внутренний блок

1. Проверьте правильность работы кнопок беспроводного пульта управления.
2. Проверьте правильность работы функциональных клавиш беспроводного пульта управления.
3. Убедитесь, что работа жалюзи не нарушена.
4. Убедитесь, что температура в помещении настраивается должным образом.
5. Убедитесь, что световые индикаторы функционируют нормально.
6. Убедитесь, что кнопка ручного управления находится в рабочем состоянии.
7. Убедитесь в отсутствии конденсата и протекания из-за плохой изоляции соединительного трубопровода или дренажного шланга.
8. Откройте воздухозаборную решетку и проверьте, нет ли за ней утечек, особенно в месте соединения дренажного трубопровода.
9. Убедитесь, что при работе отсутствует вибрация или нехарактерный шум.
10. Проверьте работу устройства в режиме обогрева.

## Наружный блок

1. Убедитесь, что при работе отсутствует вибрация или нехарактерный шум.
2. Убедитесь в том, что потоки воздуха, шум работающего блока и слив конденсата не причиняют неудобства окружающим.
3. Проверьте трубопровод хладагента на отсутствие утечки.



[Примечание]

Если система запущена сразу же после остановки, после включения питания кондиционера компрессор запустится только через 3 минуты, поскольку сработает защита от частых запусков.



**ИМПОРТЁР ТОВАРА В РФ / Организация, уполномоченная на принятие и удовлетворение требований потребителей в отношении товара ненадлежащего качества: ООО «АЯК», 125212, г. Москва, Ш.Ленинградское, д. 22, офис 20Е, эт. 1, Пом. III**

**Изготовитель: GD TCL INTELLIGENT HEATING AND VENTILATING EQUIPMENT CO., LTD. No.7, Yuan Lin Road, Nantou Town, Zhongshan City, GUANGDONG PROVINCE, P.R.CHINA, 528427**

**Срок гарантии: 40 месяцев, полные условия гарантийного обслуживания размещены на сайте [www.thaicon-climate.com](http://www.thaicon-climate.com)**



# THAICON



ОФИЦИАЛЬНЫЙ САЙТ  
[THAICON-CLIMATE.COM](https://thaicon-climate.com)



УМНЫЙ КЛИМАТ: ТЕХНОЛОГИИ. ВОЗДУХ. КОНТРОЛЬ